

Spezifikationen

Zylinderleistung	25 Liter
Dreiphasenmotorleistung hP / kW	1 / 0,73
Einphasenmotorleistung hP / kW	1 / 0,73
Maschinengewicht	142,5 Kg
Versand Dimension	600 x 800 x 1500 mm
Versandgewicht	150 Kg

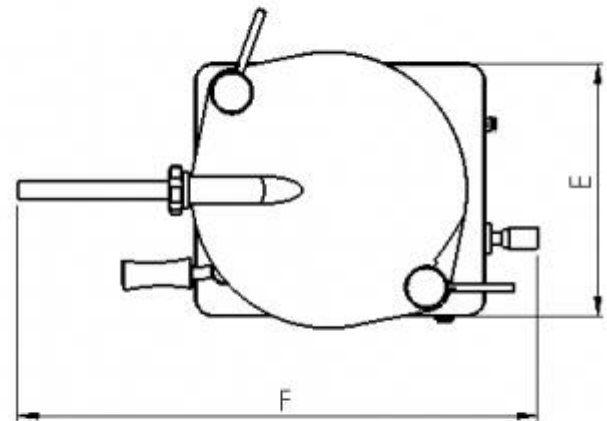
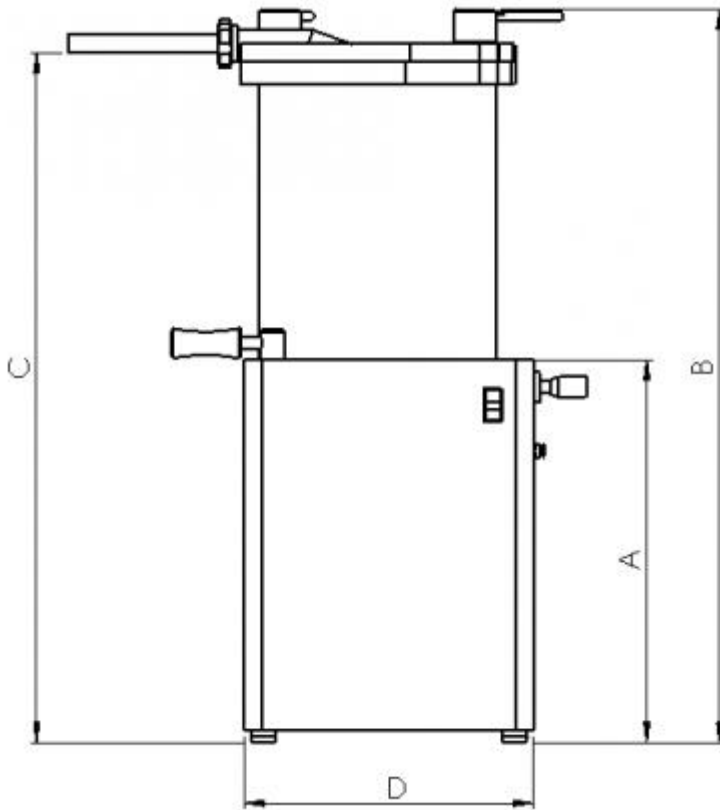

A	B	C	D	E	F
650 mm.	1,197 mm.	1,114 mm.	435 mm.	360 mm.	790 mm.